

TDB-B

Double Inlet Centrifugal Backward Fan- Blower

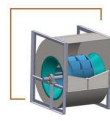

T   FANSAZ

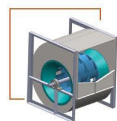

TDB-B

(Double Inlet Centrifugal Backward Blower)



پره‌های فن بکوارد انحنایی رو به عقب دارند و زاویه آن‌ها کمتر از ۹۰ درجه می‌باشد. ویژگی اصلی فن‌های سانتریفیوژ بکوارد ایجاد جریان هوا با دبی و فشار استاتیکی زیاد در دورهای بالا است. فن‌های سانتریفیوژ بکوارد دارای راندمان بالاتری از فن‌های سانتریفیوژ فرورارد می‌باشند (Fan Handbook). این فن‌ها توانایی جابجایی جریان هوای همراه با گرد و غبار و ذرات معلق را دارند. فن سانتریفیوژ بکوارد بلور دارای دو ورودی است و معمولاً جهت ایجاد فشار مثبت در سیستم‌های مختلف تهویه مطبوع و تاسیسات (خانگی و صنعتی) و صنایع مختلف نفت، گاز و پتروشیمی که احتیاج به جابجایی هوای زیاد همراه فشار بالا را دارند، مورد استفاده قرار می‌گیرد.

- دبی حجمی تا $120000 \text{ m}^3/\text{h}$
- فشار کل (Pt) تولیدی تا 3500 Pa
- از قطر 200 mm الی 1000 mm

Standard Air conditions: $\rho=1.2 \text{ kg/m}^3$ $t=20^\circ \text{C}$

TDB-400-B

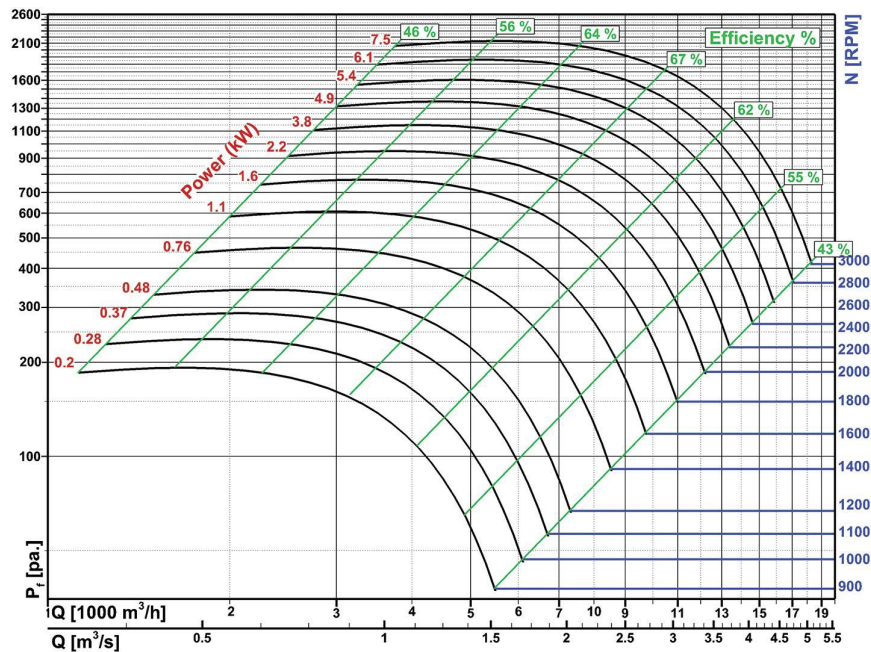

(توان مصرفی فن، بدون احتساب توان‌های اتلافی می‌باشد.)

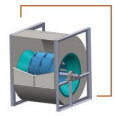
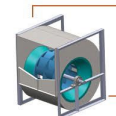

TDB-450-B

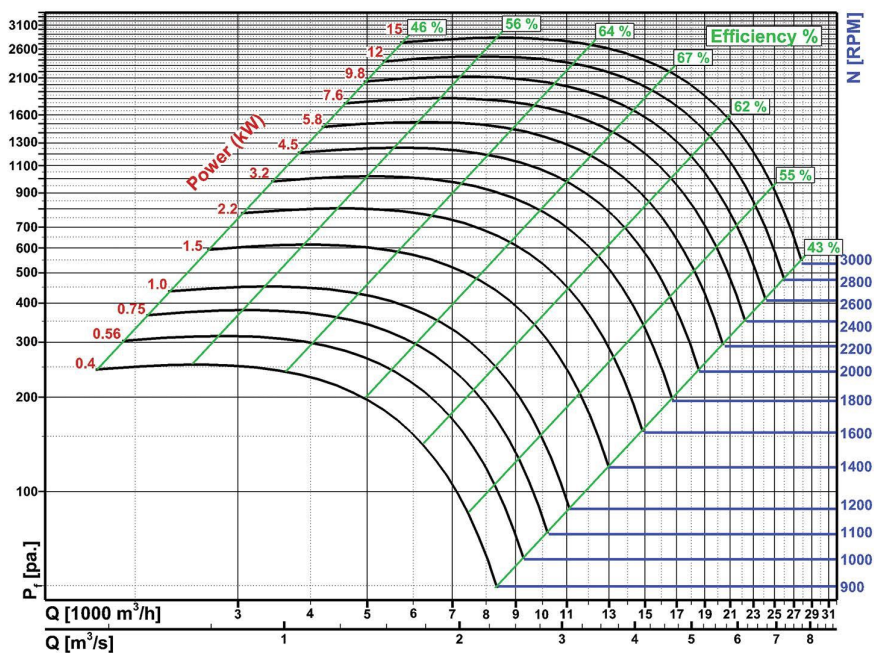

Standard Air conditions: $\rho=1.2 \text{ kg/m}^3$ $t=20 \text{ }^\circ\text{C}$

TDB-560-B

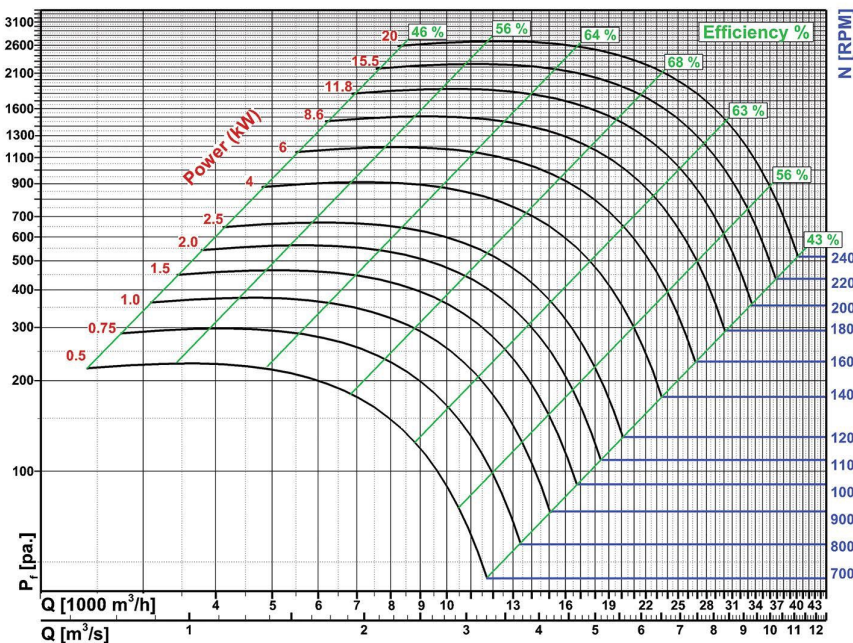

(توان مصرفی فن، بدون احتساب توان های اتلافی می باشد.)

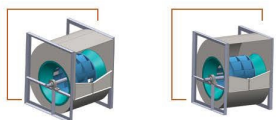

TDB-630-B

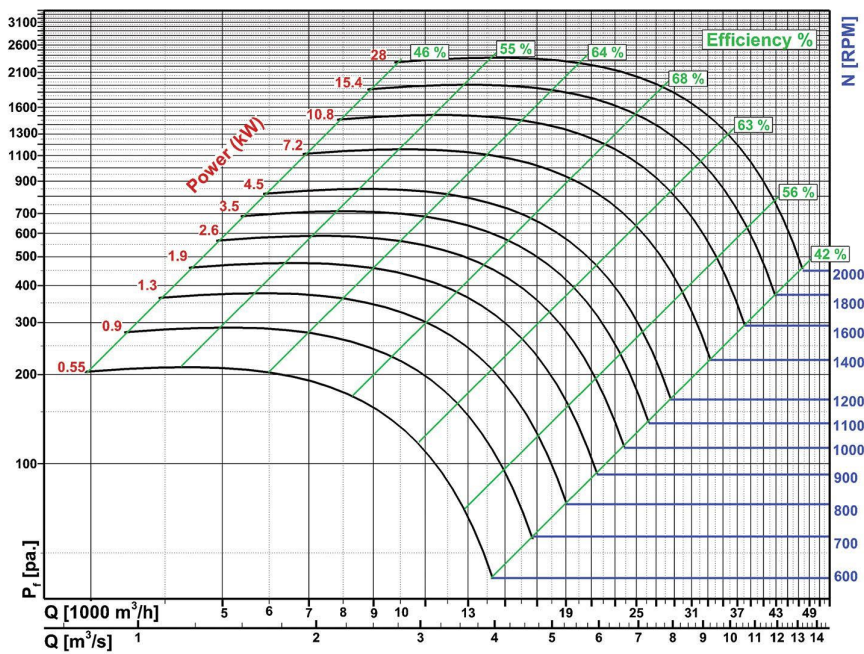

Standard Air conditions: $\rho=1.2 \text{ kg/m}^3$ $t=20 \text{ }^\circ\text{C}$

TDB-710-B

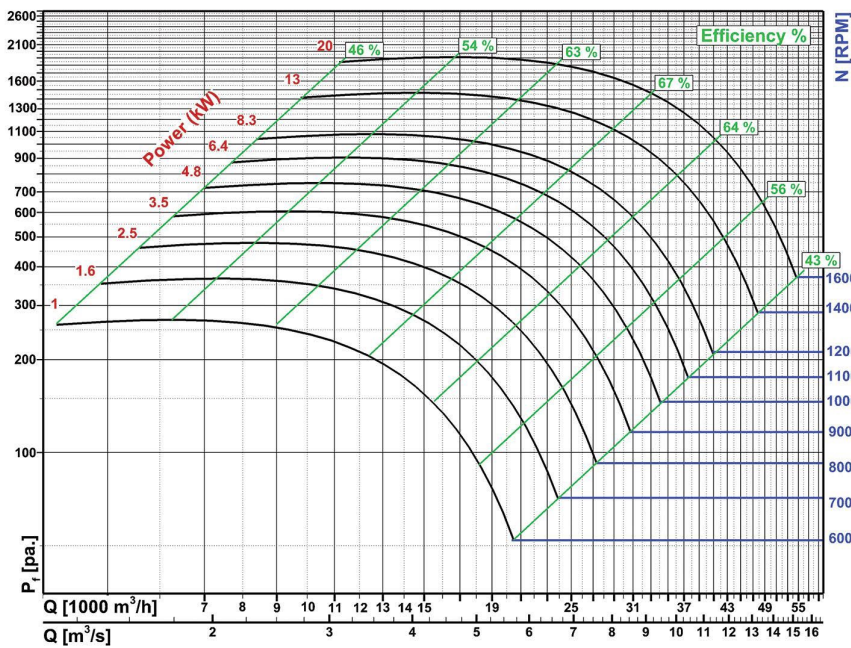

(توان مصرفی فن، بدون احتساب توان های اتلافی می باشد.)

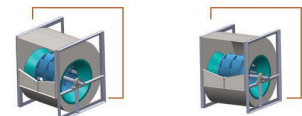

Fan Drawing

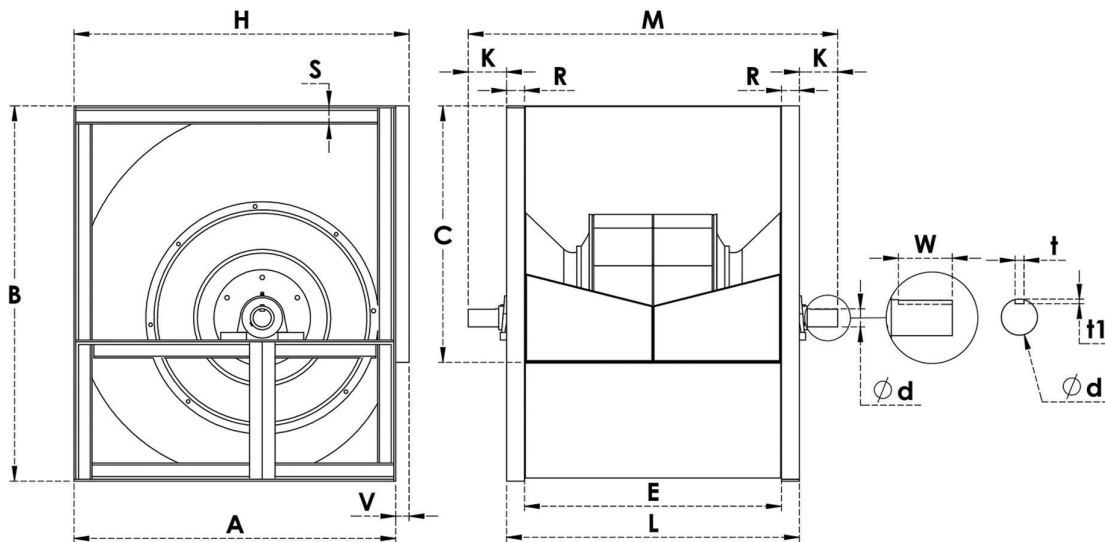

Fan Dimension

TDB-B-Double Inlet Centrifugal Backward Fan

Model (mm)	A	B	C	E	H	L	M	R	S	V	K	t	t ₁	W	d
TDB-350-B	560	650	450	450	590	530	675	40	40	30	73	8	4	60	30
TDB-400-B	626	725	506	506	656	586	725	40	40	30	70	8	4	60	30
TDB-450-B	714	834	570	570	744	650	820	40	40	30	85	12	5	60	40
TDB-560-B	865	1015	714	714	905	814	1070	50	50	40	128	12	5	80	45
TDB-630-B	965	1140	800	800	1005	900	1155	50	50	40	128	12	5	80	45
TDB-710-B	1090	1290	898	898	1140	998	1255	50	50	50	128	14	5	90	50

