

TSB-P SERIES

Centrifugal Plug Fan

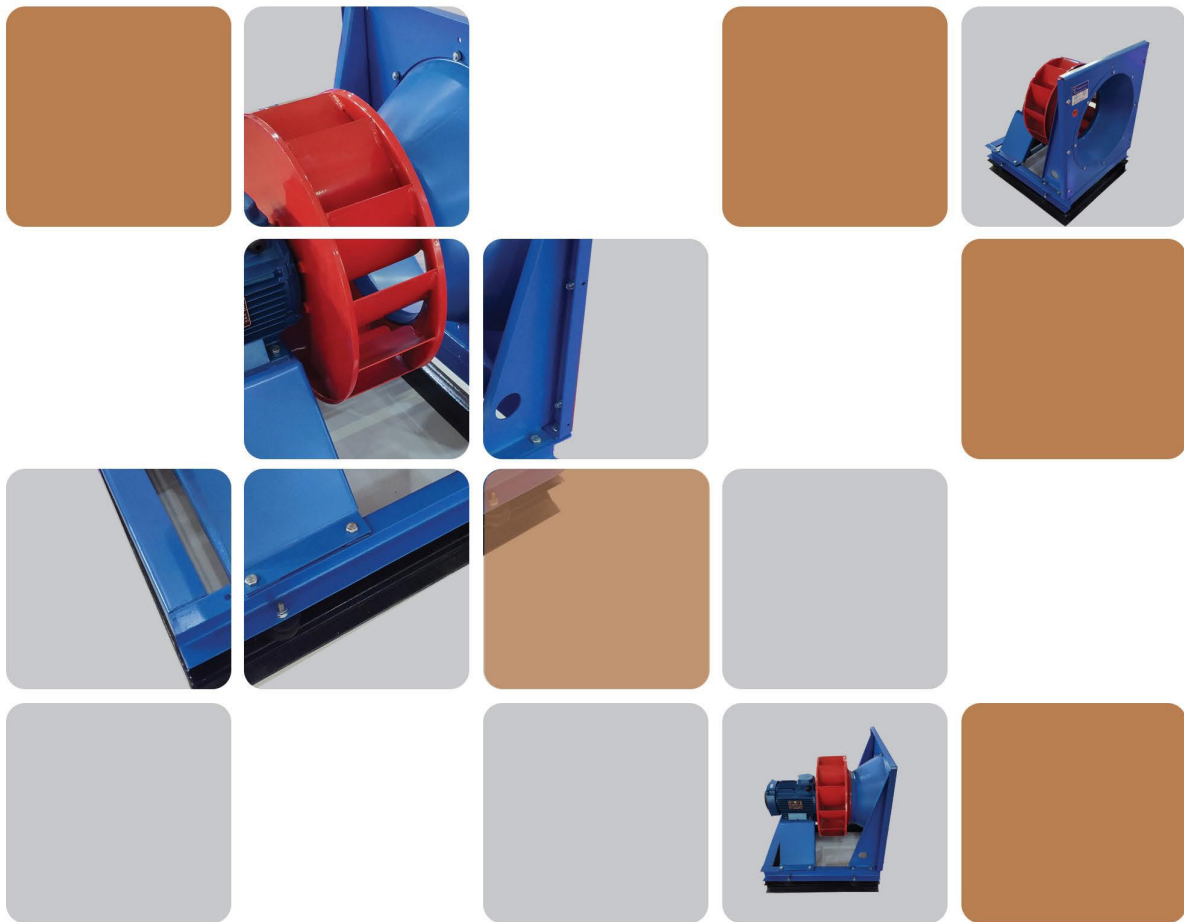

T   FANSAZ

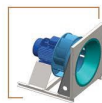
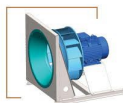

TSB-P

(Centrifugal Plug Fan)

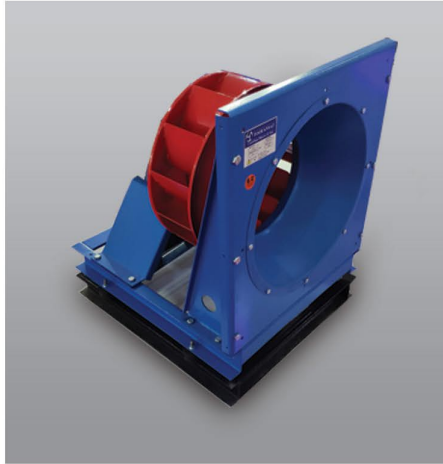

پلاگ فن معمولاً شامل یک پروانه فن بکوارد یا ایرفویل (یک طرفه) بدون پوسته است که کاربردهای خاصی دارد. پلاگ فن در مکان هایی که نیاز به گردش و پخش هوا به صورت یکنواخت است (مانند دستگاه های هواساز هایژنیک) کاربرد دارد. پلاگ فن های سانتریفیوژ بکوارد ساخت شرکت طوفان ساز دارای ویژگی های زیر می باشند:

- دبی حجمی تولیدی تا $50000\text{m}^3/\text{h}$
- فشار کل (Pt) تولیدی تا 2500Pa
- از قطر 200mm الی 1000mm

Standard Air conditions: $\rho=1.2\text{ kg/m}^3$ $t=20\text{ }^\circ\text{C}$

TSB-400-P

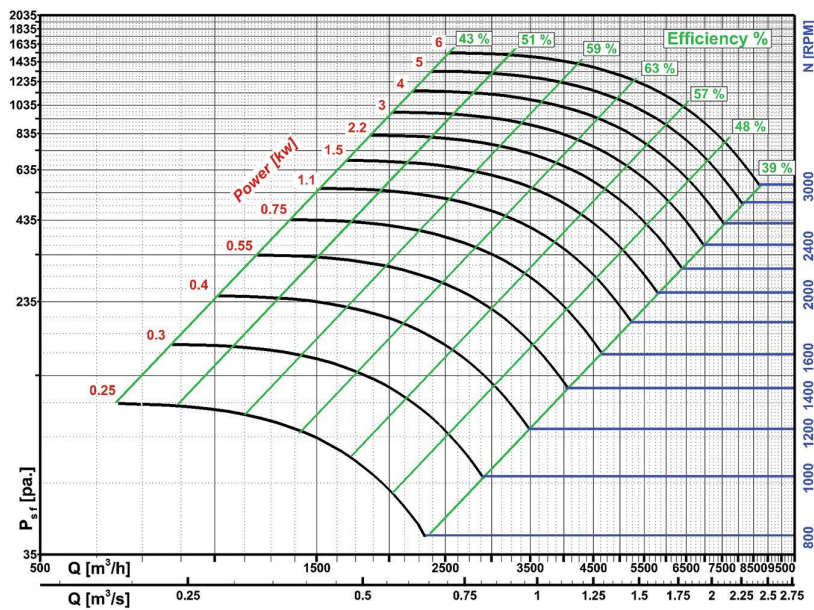

(توان مصرفی فن، بدون احتساب توان های اتلافی می باشد.)

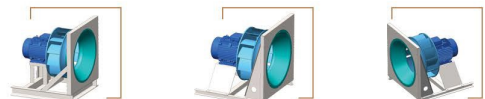

TSB-450-P

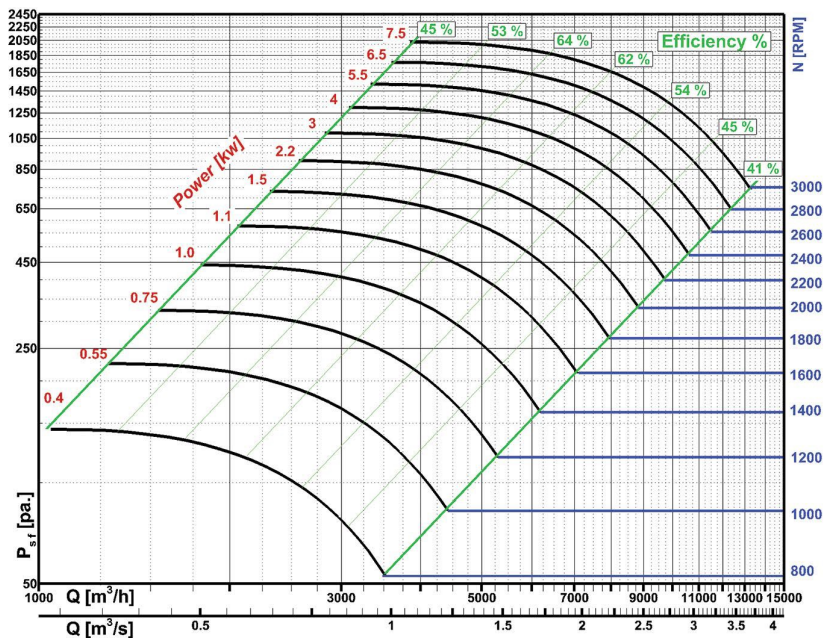

TSB-560-P

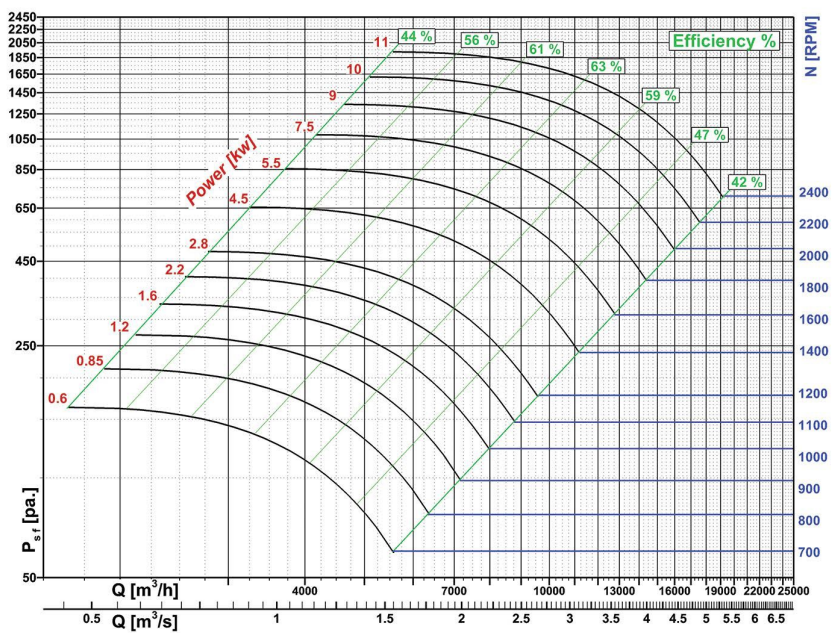

(توان مصرفی فن، بدون احتساب توان های اتلافی می باشد.)

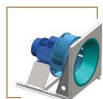
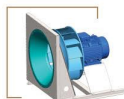

TSB-630-P

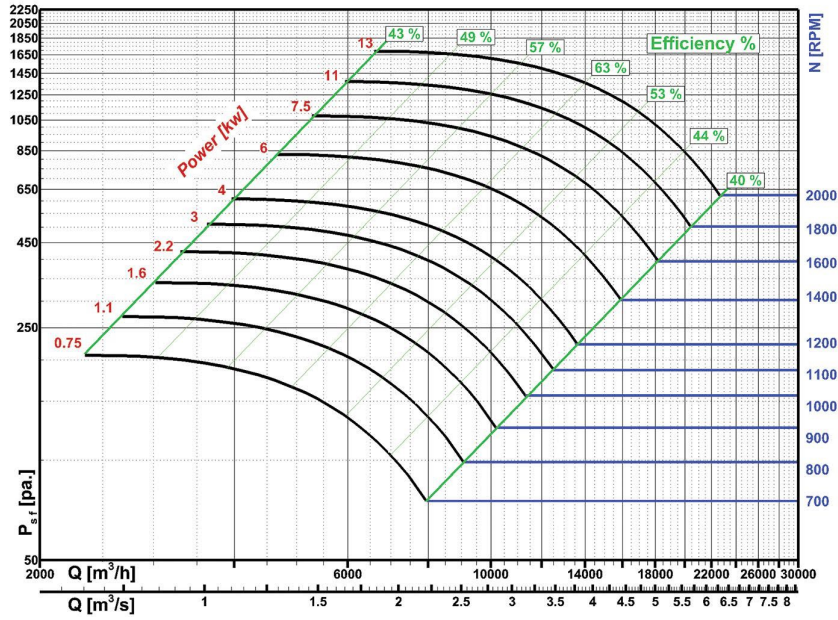

Standard Air conditions: $\rho=1.2 \text{ kg/m}^3$ $t=20 \text{ }^\circ\text{C}$

TSB-710-P

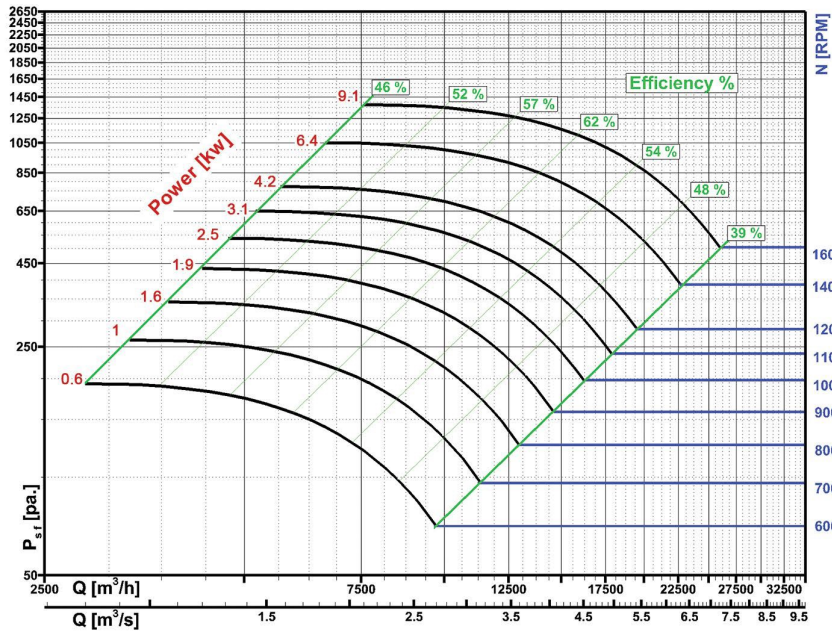

(توان مصرفی فن، بدون احتساب توان های اتلافی می باشد.)

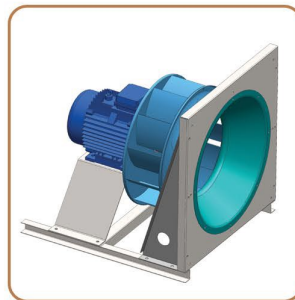

Fan Drawing

Type A

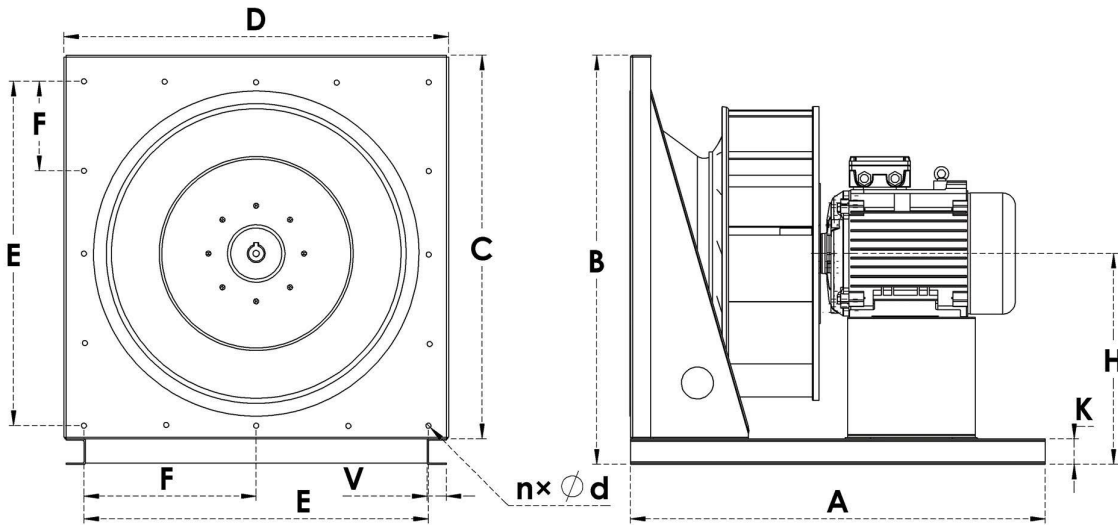

Fan Dimension

TSB-P SINGLE INLET CENTRIFUGAL BACKWARD FAN - PLUG FAN

	A	B	C	D	E	F	H	K	V	$n \times \phi d$
Model (inch)	mm	mm	mm	mm	mm	mm	mm	mm	mm	mm
TSB-350-P	480	510	470	470	438	88	276	40	30	20 8
TSB-400-P	540	554	514	514	486	97	298	40	30	20 8
TSB-450-P	560	623	582	582	541	135	332	40	30	20 8
TSB-560-P	705	798	715	715	674	135	440	80	40	20 10
TSB-630-P	780	873	790	790	750	150	478	80	40	20 10
TSB-710-P	890	958	875	875	836	167	520	80	40	20 10

TECHNICAL ELECTRICAL MOTOR DATA

Model (inch)	Power (Kw)	Speed (RPM)	Voltage (V)	Frequency (Hz)	Phase	Size
TSB-350-P	1.1	1400	380	50	3	90L
TSB-400-P	1.5	1400	380	50	3	90L
TSB-450-P	2.2	1410	380	50	3	100L
TSB-560-P	4	1420	380	50	3	112M
TSB-630-P	5.5	1430	380	50	3	132M
TSB-710-P	7.5	1443	380	50	3	132M

